



## RECA INSIDE

Multimaterial

# DIE NEUE GENERATION

## Mehrzweckbohrer Unicon Hex

### Einsatzbereiche:

- Für Fliesen und Keramik bis Ritzhärte 8
- Ziegelsteine, Klinker, Sandstein, Beton (schlagend bis C 25)
- Weich- und Harthölzer
- Kunststoff
- Metall (auch Oberflächengehärtet)

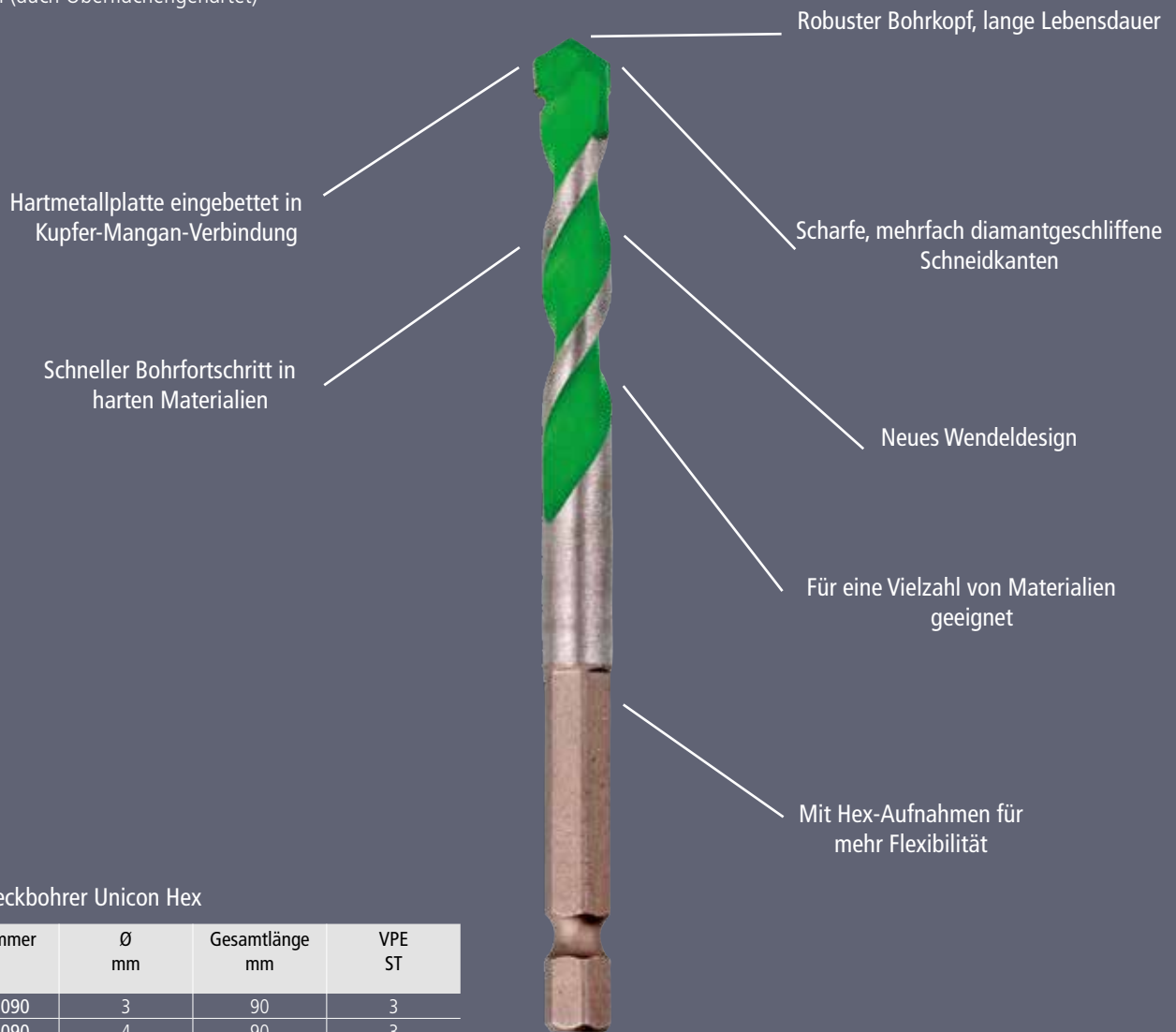

### Mehrzweckbohrer Unicon Hex

Artikelnummer	Ø mm	Gesamtlänge mm	VPE ST
0650 103 090	3	90	3
0650 104 090	4	90	3
0650 105 100	5	100	3
0650 106 100	6	100	3
0650 106 150	6	150	3
0650 106 250	6	250	3
0650 108 100	8	100	3
0650 108 250	8	250	3
0650 110 150	10	150	3
0650 112 150	12	150	3

### Mehrzweckbohrer-Satz Unicon Hex

Artikelnummer	Satz-Inhalt mm
0650 100 007	<ul style="list-style-type: none"> <li>• 4x75</li> <li>• 5x8</li> <li>• 6x100 (2x)</li> <li>• 8x120</li> <li>• 10x120</li> <li>• 12x150</li> </ul>



## MULTI TOOL SET 5 TLG.

- Multi Tool Werkzeugset für vielseitige Einsätze
- Zum Sägen, für Tauchschnitte, Schleifeinsätze und zum Schaben verschiedenster Materialien

### Hinweis:

Schleifpapier separat erhältlich unter 0602 000 6..

### INHALT:

0602 000 102 Holz BIM 32

0602 000 201 Holz&Metall BIM 85

0602 000 301 Metall BIM 32

0602 000 501 Schaber HCS 52

0602 000 602 Schleifplatte

Artikelnummer	Aufnahme
0602 000 900	Starlock

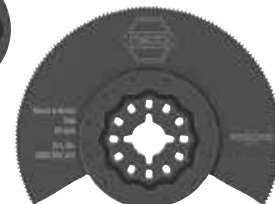

## SCHLEIFPLATTE KLETTVERSCHL.



- Die Schleifplatte für komfortables und rückschlagfreies Schleifen in Ecken
- Klettverschluss-Befestigungssystem der Platte sorgt für einfachen Blattwechsel bei verschiedenen Schleifpapieroptionen
- Staubfreies Arbeiten ohne Materialaufbau durch besonders ausgelegte Extraktionsöffnungen

### Einsatzgebiete:

Zum Schleifen von Holz und Holzwerkstoffen sowie zum Entfernen von Farbe.

Artikelnummer	Aufnahme	Ø mm
0602 000 602	Starlock	93

Hinweis: Passendes Schleifpapier als Zubehör unter 0602 000 6.. erhältlich.

## SÄGEBLATT HOLZ BIM

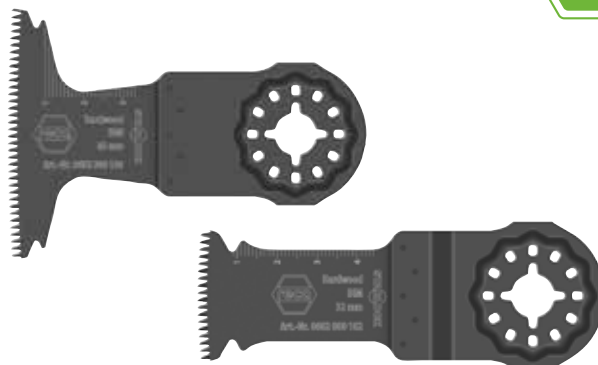

- Das Tauchsägeblatt hat bei Arbeiten mit Hartholz eine hohe Lebensdauer
- Die dreidimensionale japanische Zahnordnung minimiert die Wärmeentwicklung und erhöht die Haltbarkeit

### Einsatzgebiete:

- Hartholz
- Kompaktlaminat-Vinyl & PVC
- Kunststoffbeschichtete Platten
- Weichholz

Artikelnummer	Aufnahme	Schnittbreite mm	Schnitttiefe mm
0602 000 102	Starlock	32	50
0602 000 103	Starlock	65	40

## SÄGEBLATT HOLZ HCS



- Das Segmentsägeblatt ermöglicht zuverlässige Schnitte in Holz
- Mit den spitz ausgeführten Sägeblattenden lassen sich schwer zugängliche Ecken erreichen

### Einsatzgebiete:

Weichholz

Artikelnummer	Aufnahme	Ø mm
0602 000 101	Starlock	85



- Das Tauchsägeblatt ermöglicht präzise Schnitte in Holz
- Robustes Starlock-Aufnahmesystem reduziert Lateralschwingung für präzise Schnitte mittels direkter Kraftübertragung

### Einsatzgebiete:

Weichholz

Artikelnummer	Aufnahme	Schnittbreite mm	Schnitttiefe mm
0602 000 104	Starlock	32	50

# SCHLEIFPAPIER FÜR SCHLEIFPLATTE



- Trockenschleifpapier für ein einzigartiges Finish beim Aufräuen und Schleifen von Holz und Lackflächen
- Schleifkörner aus Halbedelkorund und Siliziumkarbid für perfekten Materialabtrag
- Einfache Befestigung mit Klettverschluss auf der Starlock Schleifplatte 0602 000 602

## Einsatzgebiete:

Vorschleif von unbehandelten Weich- und Harthölzern, MDF-, Grobspan- (OSB) und furnierten Platten sowie Sperrholz.



Artikelnummer	Abmessung mm	Form	Korngröße	VPE ST
0602 000 610	90x90x90	Dreieck	60	50
0602 000 611	90x90x90	Dreieck	80	50
0602 000 612	90x90x90	Dreieck	120	50
0602 000 613	90x90x90	Dreieck	180	50
0602 000 614	90x90x90	Dreieck	240	50
0602 000 690	90x90x90	Dreieck	60, 80, 120, 180, 240	10 je Korngröße

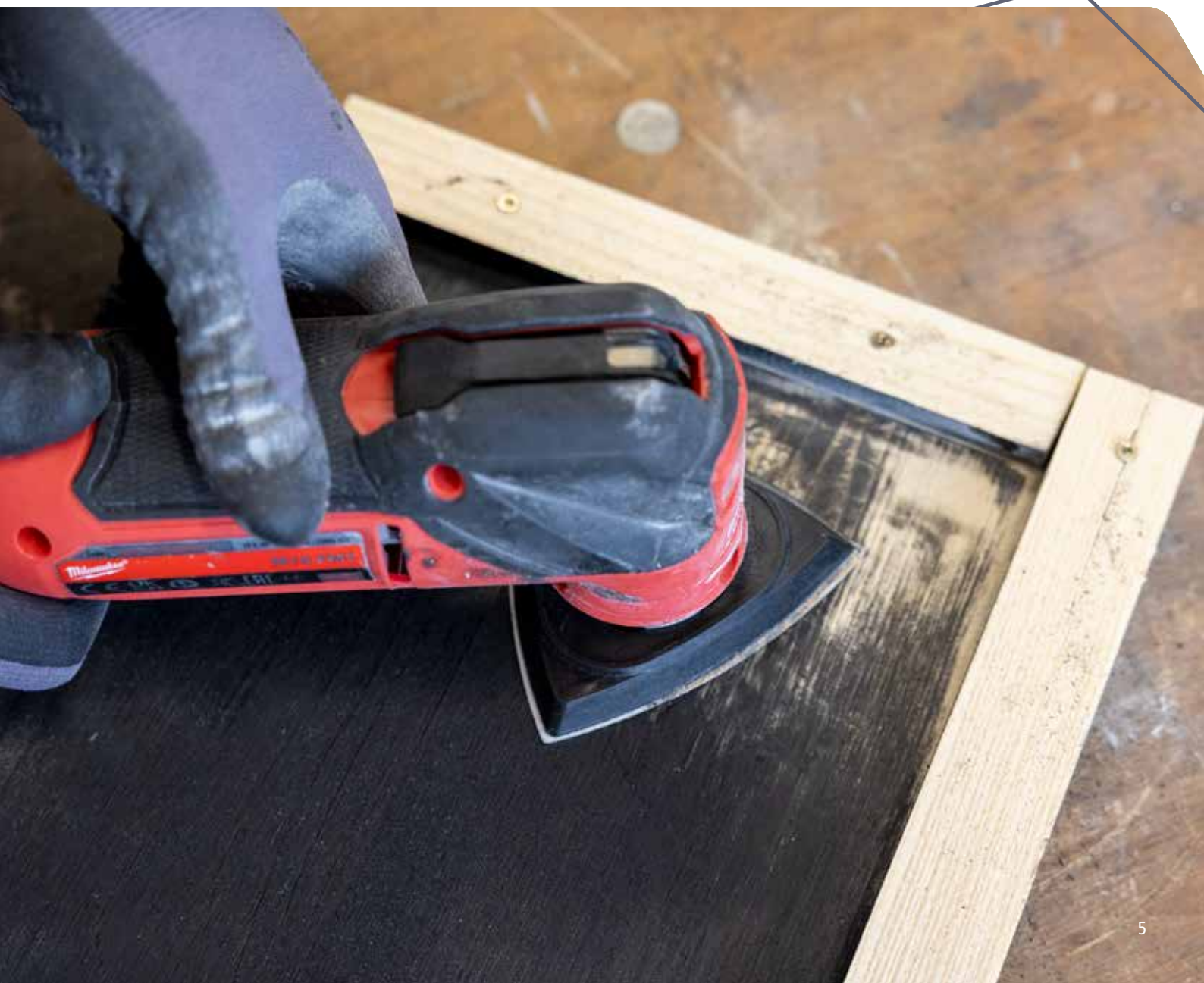





## SÄGEBLATT HOLZ & METALL BIM



- BIM-Sägeblatt mit hoher Lebensdauer für Schnitte in Holz oder ungehärtetem Metall
- Rundschweißtechnologie schafft robuste und freistehende Zähne, verlängert die Nutzungsdauer und verhindert Verklemmen

### Einsatzgebiete:

Holz mit Nägeln, Sandwich-Metall, Nichteisenmetalle, Kompaktlaminat-Vinyl & PVC, Kunststoffe

Artikelnummer	Aufnahme	Ø mm
0602 000 201	Starlock	85



- Das BIM-Sägeblatt sorgt für präzise, bündige Schnitte und tiefe Tauchschnitte in Holz, Metall und Kunststoff
- Präzise Schnitte mit der abgerundeten Blattspitze Curved-Tec

### Einsatzgebiete:

Holz mit Nägeln, Sandwich-Metall, Kunststoffbeschichtete Platten, Kunststoffe

Artikelnummer	Aufnahme	Schnittbreite mm	Schnitttiefe mm
0602 000 202	Starlock	32	50

- Tauchsägeblatt mit hoher Lebensdauer für Breitschnitte in Holz und ungehärteten Metallen
- Die flache Ausführung des Blatts reduziert Lateralschwingung und ermöglicht eine direkte und blattschonende Kraftübertragung

### Einsatzgebiete:

Holz mit Nägeln, Sandwich-Metall, Kunststoffbeschichtete Platten, Kunststoffe

Artikelnummer	Aufnahme	Schnittbreite mm	Schnitttiefe mm
0602 000 203	Starlock	65	40

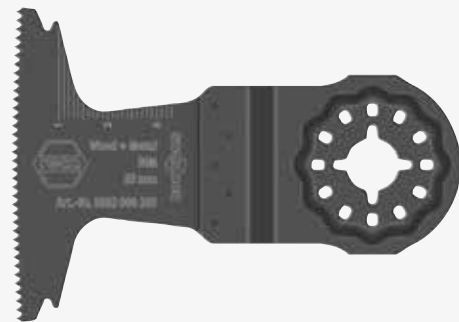

## SÄGEBLATT METALL BIM

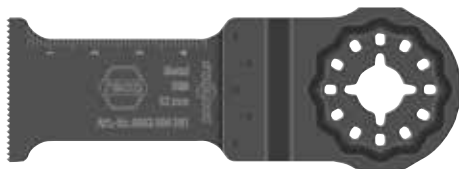

- Das Tauchsägeblatt hat bei Schnitten in ungehärtetem Metall eine hohe Lebensdauer
- Zur Basis verjüngtes Blatt minimiert Verklemmen und minimiert Blattverschleiß

### Einsatzgebiete: Nichteisenmetalle

Artikelnummer	Aufnahme	Schnittbreite mm	Schnitttiefe mm
0602 000 301	Starlock	32	50

## SÄGEBLATT METALL HM



- Hält bis zu 50-mal länger als ein BIM-Blatt
- Herausragende Lebensdauer in harten und zähen Metallen
- Zusätzliche Beschichtung macht Carbide widerstandsfähiger

### Einsatzgebiete: Stahl, Edelstahl

Artikelnummer	Aufnahme	Schnittbreite mm	Schnitttiefe mm
0602 000 302	Starlock	32	40

## SÄGEBLATT FLIESEN HM



- Segmentsägeblatt mit garantiert hoher Lebensdauer beim Entfernen von Mörtel und abrasivem Material
- Die Schneidekante ist für erhöhte Verschleißfestigkeit mit Carbide-RIFF der Körnung 30 besetzt

### Einsatzgebiete:

Mörtel, Porenbeton, Faserzementplatten, Faserkunststoff (GFK, CFK)

Artikelnummer	Aufnahme	Schnittbreite mm	Ø mm
0602 000 401	Starlock	2,5	85



## SCHLEIFPLATTE HM

- Schleifen von verschiedensten Materialien
- Überraschende Lebensdauer dank Special Carbide Technology

### Einsatzgebiete:

Mörtel, Leim, Hartholz, Faserkunststoffe (GFK, CFK)

Artikelnummer	Aufnahme	Korngröße	Ø mm
0602 000 601	Starlock	20	90

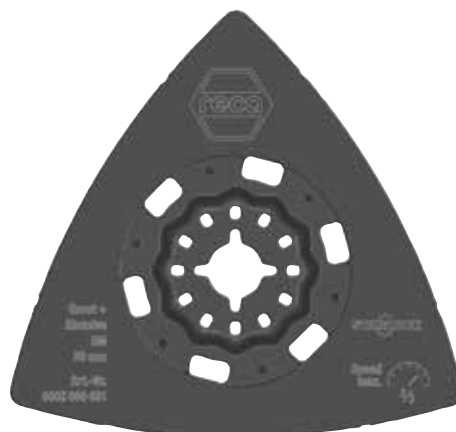

## SÄGEBLATT FLIESEN DIAMANT

- Das Fugensegmentblatt besitzt eine hohe Lebensdauer in Fugenmörtel und weichen Fliesen
- Hält bis zu 10-mal länger als ein laserverschmolzenes Carbide-Blatt

### Einsatzgebiete:

Mörtel, Fliesen, Faserzement, Faserkunststoff (GFK, CFK)

Artikelnummer	Aufnahme	Schnittbreite mm	Ø mm
0602 000 402	Starlock	2	85

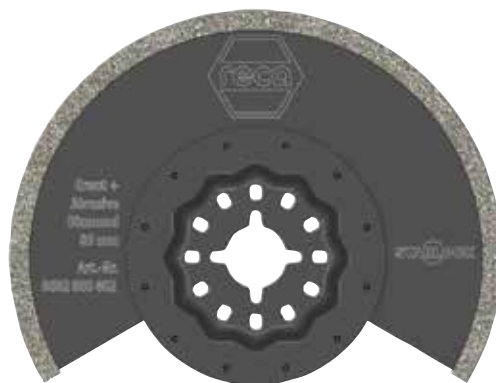

## SCHABER HCS

- Das scharfe Blatt ist ideal zum Entfernen von festem, sprödem Material geeignet
- Robust und biegesteif ausgeführter HCS-Körper für einen Schaber, der biegefest verhärtete Reste entfernt

### Einsatzgebiete:

Mörtel, Leim; feste Klebstoffe

Artikelnummer	Aufnahme	Schnittbreite mm	Schnitttiefe mm
0602 000 501	Starlock	52	38

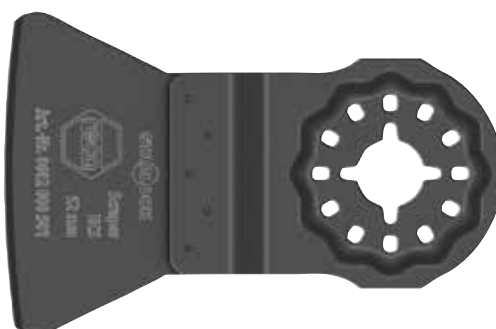



# HM Glas- und Fliesenbohrer

Der neue RECA Hartmetall Glas- und Fliesenbohrer

- Beste Ergebnisse bei niedrigen Drehzahlen und guter Kühlung mit Wasser, Essig, Terpentin oder Petroleum
- Speziell geeignet zum Bohren von Glasscheiben, Spiegelglas, Flaschen, Porzellan, Fliesen, Keramik usw.

Schaft: Zylinderschaft



Artikelnummer	Ø mm	Gesamtlänge mm
0650 004 050	4	50
0650 005 050	5	50
0650 006 060	6	60
0650 008 060	8	60
0650 010 095	10	95
0650 012 095	12	95





## diaflex All-Cut

- Geringe Maschinenbelastung durch dünnen Tragkörper
- Hervorragende Schneidleistung durch extrem hohe Diamantkonzentration

### Einsatzgebiete:

- Profilbleche, hartes Feinsteinzeug, Kunststoffe, Verbundstoffe, Gipsplatten, Holz, Granit, GFK



Artikelnummer	Ø mm	Bohrung mm	Segmentstärke mm
0662 191 076	76	10	1
0662 191 115	115	22,23	1,5
0662 191 125	125	22,23	1,7
0662 191 230	230	22,23	2

## Spiralbohrer-Bit Clip Set

- Mit Gürtelclip
- Mit 1/4" Bitantrieb (DIN 3126)
- Leistungsstarker Bohrer geeignet für alle Bohrarbeiten in allgemein gängigen Werkstoffen



Artikelnummer	Satz-Inhalt
0641 001 000	Ø 3,0 / 4,0 / 4,5 / 5,0 / 5,5 / 6,0 / 8,0 / 10,0 / Senker 10,4 / Universalhalter

## Universalfräsbohrer HSS

**Anwendungsgebiet:** Zum Ausfräsen jeder gewünschten Kontur.  
Universal-Fräsbohrer zum Fräsen in NE-Metall, Holz, Kunststoff usw.

Artikelnummer	Ø mm	Gesamtlänge mm	Spannutlänge mm	VPE ST
0634 100 600	6	87	65	2



Hinweis: Ab 3,0 mm Tip Top Spitze.  
Ab 4,0 mm TRICON Schaft

## TIP TOP Spiralbohrersatz HSSX-O

Der Spiralbohrer mit der TIP TOP Spitze

### Einsatzgebiete:

- Stahl, Edelstahlbleche, Aluminium, Kunststoff, NE-Metalle, Gusseisen, unlegierte Vergütungsstähle, Hart- und Weichholz, ...
- Punktgenaues Zentrieren - Das Verlaufen des Bohrers ist nahezu ausgeschlossen, auch schräges Anbohren ist möglich
- Schnellster Bohrfortschritt - Mehrere Schneiden zur gleichen Zeit im Einsatz
- Kreisrunde Bohrungen auch bei der Blechbearbeitung
- Einfaches Bohren - Minimaler Kraftaufwand nötig
- Kein Einhaken im Material - Müheloses Aufbohren von bestehenden Bohrungen



Artikelnummer	Ausführung	steigend mm	Satz-Inhalt mm
0619 004 913	Kassette, 25-teilig	0,5	1,0 - 13,0



VIDEO:





# Gewindebohrer Kombisatz

HSS-TiN in Industriekassette

- Mit Bit-Schaft für Kernloch und Durchgangsgewinde
- Der Kombi-Gewindebohrer eignet sich ideal für die Blechbearbeitung mit Rechts-/ Linkslauf Akkubohrmaschinen
- Das Gewinde wird in einem Arbeitsgang geschnitten, ohne Werkzeugwechsel
- Ein Spiralbohrer ist dem Gewinde vorgesetzt
- Kernlochbohren mit Spiralbohrer
- Gewinde schneiden
- Gewinde entgraten
- Gewinde säubern (beim Rücklauf)



Artikelnummer	Satz-Inhalt
0641 01	4, 5, 6, 8, 10 + Universalhalter



VIDEO:



# Trennscheibe Multi Cut

Anwendungsgebiet:

- Hart- und Weichholz, Holz mit Nägeln, Kunststoff (Kabelkanäle, Rohre), Gipsplatten, Glasfaser, Plexiglas, uvm.

Einsatzgebiete:

- Hartmetallbestückte Trennscheibe für universellen Einsatz
- Besonders geeignet für Holz, weil durch die hohe Umfangsgeschwindigkeit das Holz nicht verbrennt
- Für alle Bau- und Renovierungsarbeiten sowie den mobilen Einsatz (Akku-Maschinen) geeignet
- Perfekte Trennscheibe für Elektriker, Sanitär und Holzbau

Vorteile:

- Universell - nahezu alle Materialien können geschnitten werden
- Sicher - Hartmetallgranulat wird durch ein spezielles Laserschmelzverfahren mit dem Grundkörper verschmolzen
- Schnell - durch geringe Scheibenstärke schnellste Schnittgeschwindigkeit



Artikelnummer	Ø mm	Stärke mm	Ausführung	VPE ST
0670 200 076	76	1,8	gerade	2
0670 200 125	125	2,0	gerade	2
0670 200 230	230	1,8	gerade	1



VIDEO:

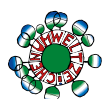

Produziert nach der Richtlinie des österreichischen Umweltzeichens, „Druckerzeugnisse“ Gutenberg-Werbering GmbH, UW-Nr. 844



Druckprodukt mit finanziellem Klimabeitrag  
ClimatePartner.com/53401-2404-1026





## KELLNER & KUNZ AG - ZENTRALE

Boschstraße 37, A-4600 Wels  
Tel.: +43(0) 7242/484-0  
info@reca.co.at, www.reca.co.at

Sämtliche in dieser Broschüre gemachten Angaben sind unverbindlich. Alle Informationen wurden nach bestem Wissen in der Broschüre angegeben. Bei den Artikeln dieser Broschüre haben wir eine detaillierte Beschreibung der Ausführung, Qualität und Anwendung gemacht und die Abbildungen sind möglichst naturgetreu. Änderungen ohne vorherige Benachrichtigung behalten wir uns vor - z.B. im Fall von Weiterentwicklungen oder um Verbesserungen durchführen zu können. Für Nachteile, die sich aus eventuellen Druckfehlern oder fehlerhaften Anwendungen ergeben, wird keine Haftung übernommen. Nachdruck, auch auszugsweise Wiedergabe, ist nur mit schriftlicher Genehmigung der Firma Kellner & Kunz AG erlaubt!

## NIEDERLASSUNGEN

Großmarktstraße 14    Gradnerstraße 96    Wirtschaftspark 11    Neuraut 4    Vogelweiderstraße 115    Diepoldsauer Straße 5 / EG  
1230 Wien    8055 Graz    9130 Poggersdorf    6170 Zirl/Innsbruck    5020 Salzburg    6845 Hohenems

